

Schnitt A-A

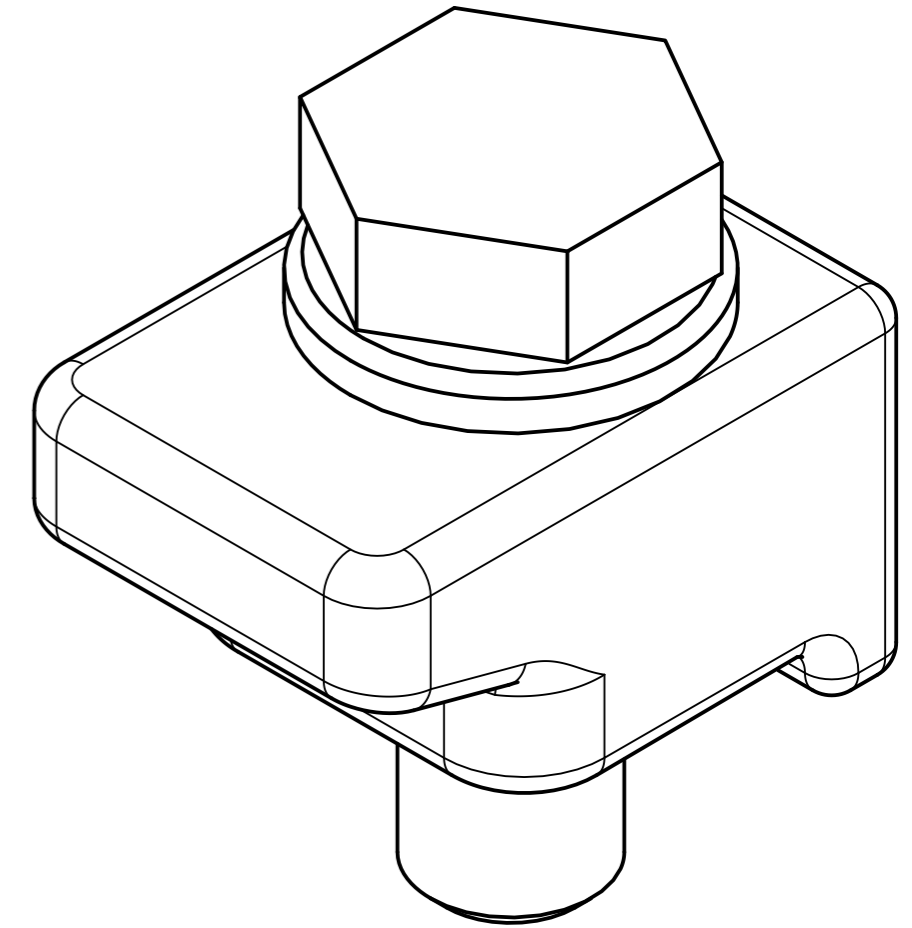
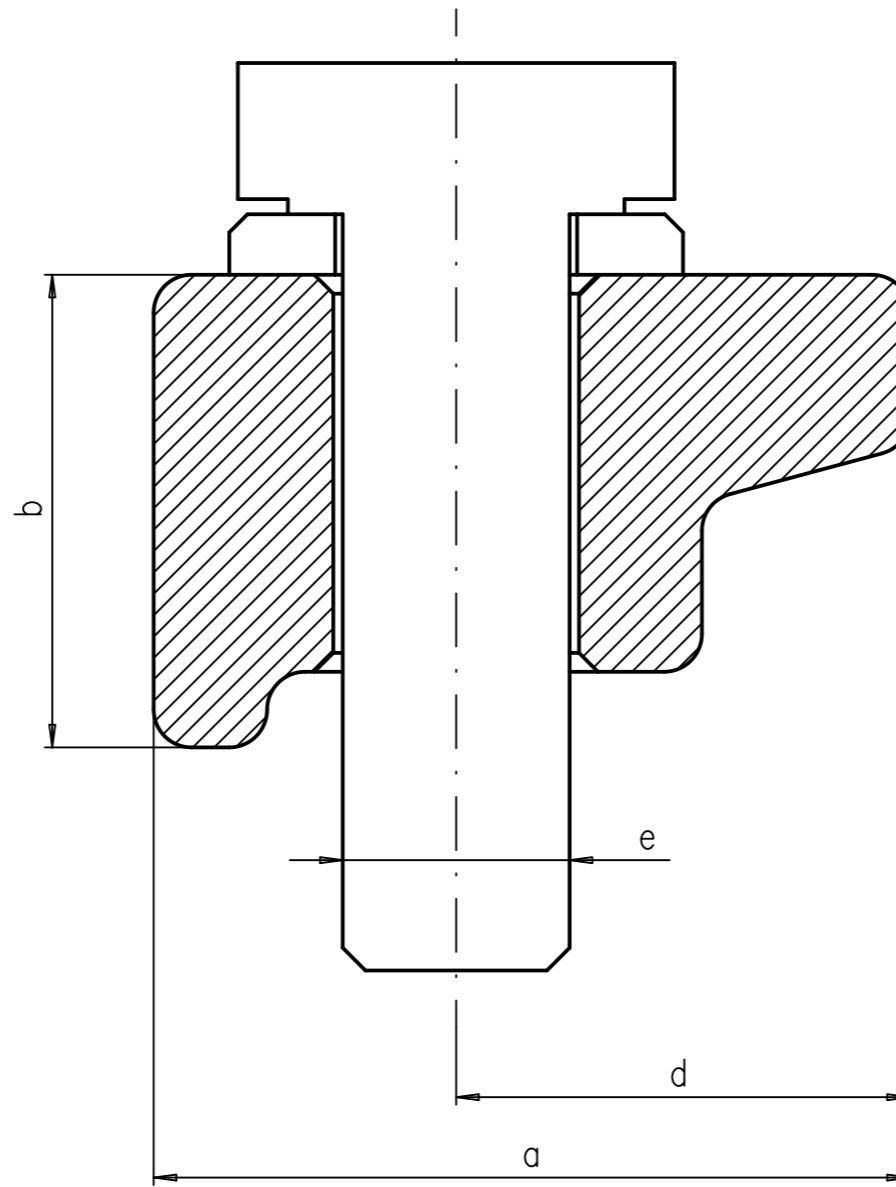
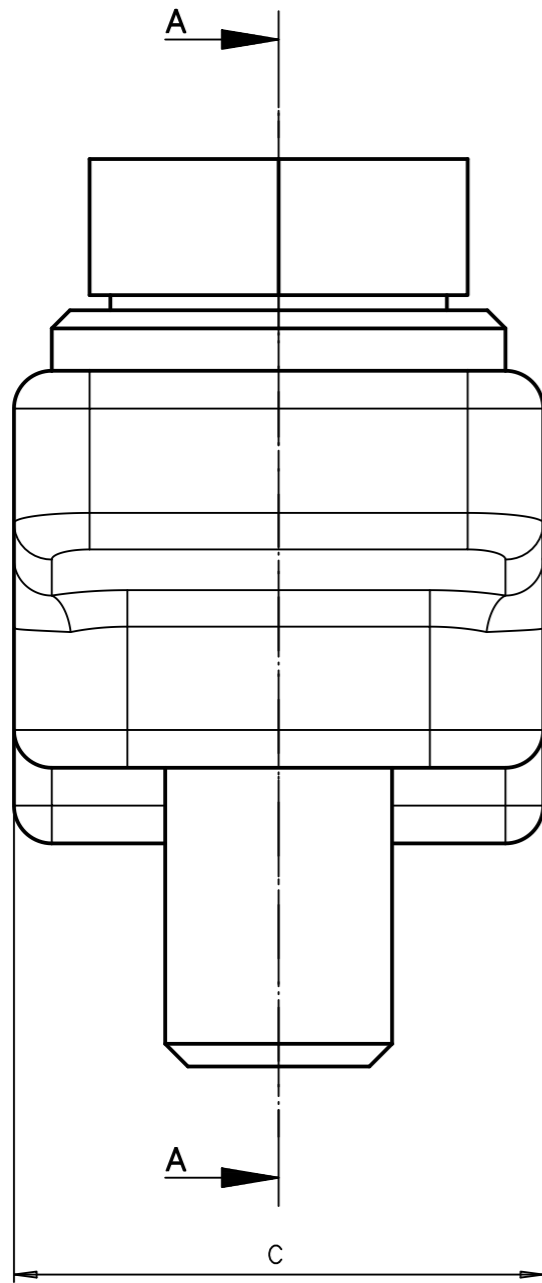

DN	a	b	c	d	e
10	20	12,5	14	12	M6
16	20	12,5	14	12	M6
25	20	12,5	14	12	M6
40	20	12,5	14	12	M6
50	20	12,5	14	12	M6

		Weitergabe sowie Vervielfältigung dieses Dokuments, Verwertung und Mitteilung seines Inhalts sind verboten, soweit nicht ausdrücklich gestattet. Zuwiderhandlungen verpflichten zu Schadenersatz. Alle Rechte für den Fall der Patent-, Gebrauchsmuster- oder Geschmacks-mustereintragung vorbehalten.	
		Maßstab 5:1	Zeichnungsname Pratzensatz
Gez.	Datum	Name	Zeichnungsnummer ISO-KF 000061-00-00-9
Gepr.	09.07.16	Dirk Neubauer	
Frei.	09.07.16	Dirk Neubauer	